

Clair de femme

Devis technique

Spectacle multidisciplinaire
Chanté, conté, avec marionnette d'ombre

DURÉE : 1h10 minutes
JAUGE : 50 à 200 personnes

MONTAGE : 2h heures
DÉMONTAGE : 30 minutes
ÉQUIPE TECHNIQUE : 1 DT ou 1 Technicien responsable de salle

Deux versions sont possibles selon la disponibilité de matériel de la salle :

Version 1 – avec Grid (8' à 11') pour accrocher un écran de projection d'ombre chinoise.

Version 2 – Sans ombre chinoise, mais théâtre miniature de marionnette d'ombre

SCÉNOGRAPHIE

Diffuseur :

1 tabouret haut
1 chaise sans bras

Compagnie :

1 Table/Chevalet Haut
1 Commode en bois avec jeu de marionnette
1 Drap Blanc (pour accrocher au *grid*)
1 Lampe de chevet

SONORISATION

Diffuseur :

- 1 Console de son 4 entrées
- 2 Haut-parleurs pour la salle
- 1 Moniteur sur scène
- 2 DI active ou passif
- 2 Fils XLR 5' et 25'

Compagnie :

- 1 Micro casque sans-fil
- 1 Émetteur récepteur Shure
- 1 Station de Loop
- 2 Fils 1/4 (au besoin)

ÉCLAIRAGE

Diffuseur

- Un FOH au centre
- Un FOH côté Jardin avec gélatine bleu
- Un Floor Plate arrière planché rouge
- 3 Fils d'alimentation électrique

INFORMATIONS

Directeur Technique : Jacopo Gulli
581-309-9218
jacopo.gulli@gmail.com

Artiste : Flavie Dufour
418-806-2456
flaviedufour@gmail.com

input

1- Voix micro casque

2- Looper

. 2 sorties 1/4

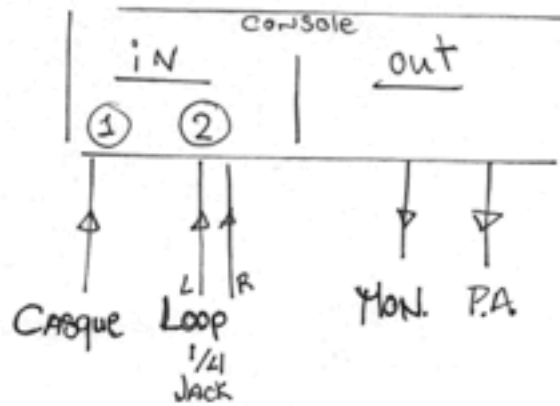

- DE vis technique -
CLAIR DE FERRE

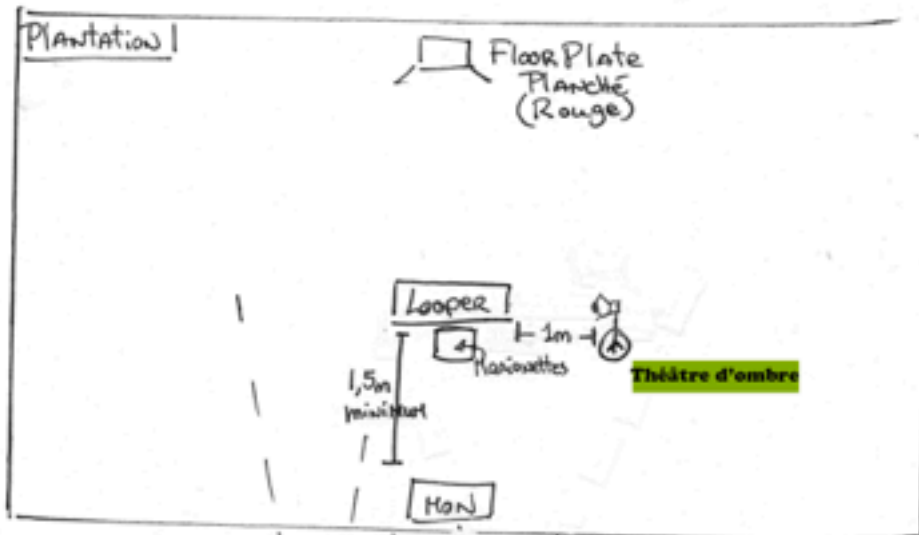

- 1- Fott - C.S. - Lee 201
- 2- Fott - centre -
- 3- Floor Anaire Rouge
- 4- lets Double Marionette